

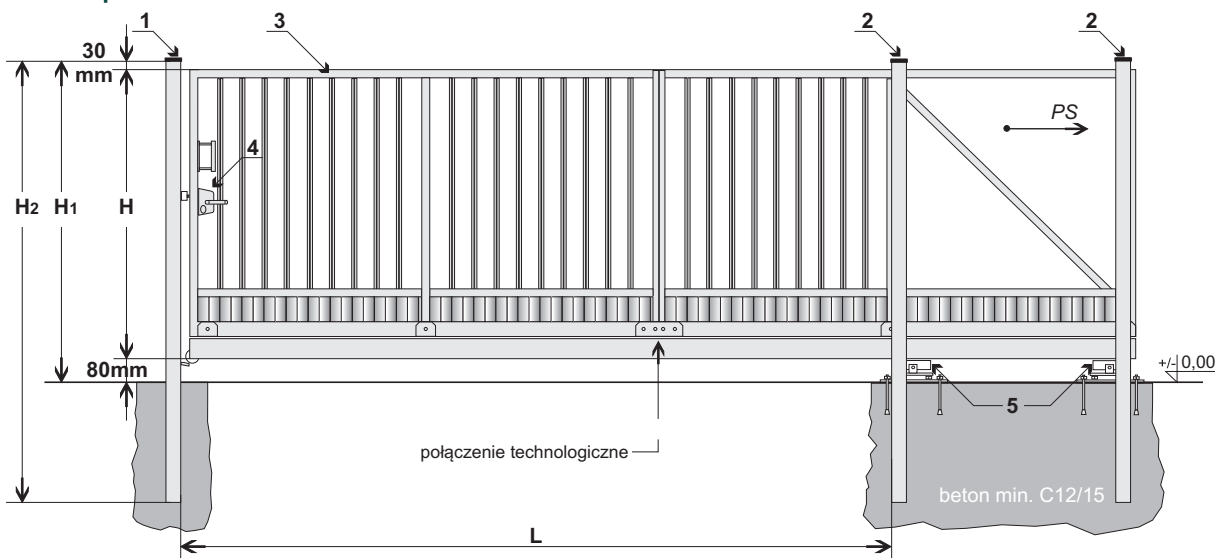

➔ brama PS SOLID typ PS-P

wypełnienie profilowe



⬇ Elementy składowe bramy PS SOLID (standardowe wykończenie)

- 1 mostek najazdowy
- 2 mostek prowadzący
- 3 skrzydło bramy
- 4 zamek Locinox
- 5 wózki jezdne

⬇ Wymiary montażowe

- L światło wjazdu (**wymiar zamówieniowy**)
- H wysokość skrzydła bramy (**wymiar zamówieniowy**)
- H₁ wysokość słupa od poziomu gruntu (wynosi H + 110mm)
- H₂ wysokość słupa (wynosi H + 900mm)

⬇ Standardowe wymiary bramy*

- H Wysokość bramy 1300 - 2000mm co 100mm
- L Światło wjazdu 6000 - 12000mm co 500mm

* wymiary niestandardowe dostępne po konsultacji z działem technicznym

⬇ Zabezpieczenie antykorozyjne

- 1 cynkowanie
cynkowanie ogniowe EN-ISO 1461
- 2 system DUPLEX wg palety RAL
ocynk ogniowy + mechaniczne chropowacenie + poliester 200°C

⬇ Wypełnienie

- P dla L ≤ 8000 profil zamknięty 20x20mm diagonalnie/prosto
- P dla L > 8000 profil zamknięty 25x25mm diagonalnie/prosto

⬇ Automatyka

firmy  FAAC  Marantec

⬇ Opis elementów składowych bramy SOLID PS-P

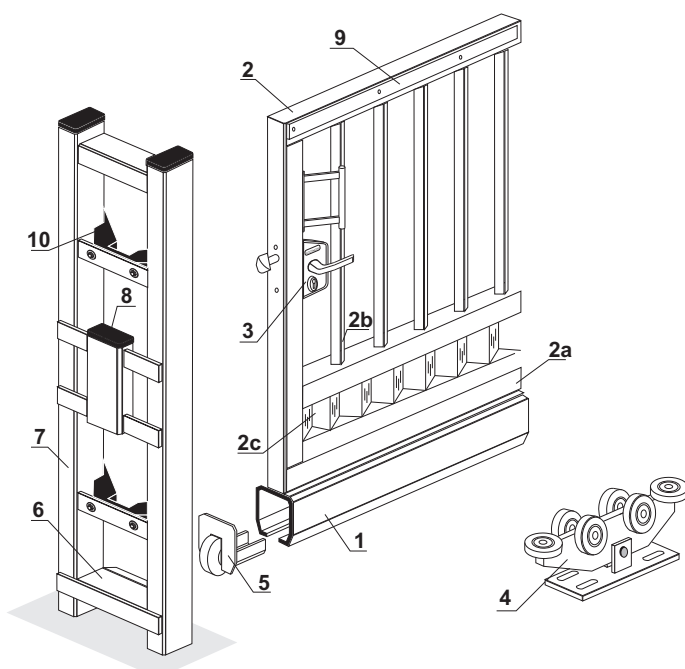

- 1 profil nośny 100x120mm
- 2 rama bramy
50x50/60x60mm dla bram od 6m do 8m
60x60mm dla bram od 8m do 10m
60x80mm dla bram od 10m do 12m
- 2a belka dolna
50x50mm dla bram od 6m do 8m
60x80mm dla bram od 8m do 10m
80x80mm/60x60 dla bram od 10m do 12m
- 2b wypełnienie - profil zamknięty
- 2c falbana wzmocniająca - stalowa
- 3 zamek LOCINOX
- 4 wózek jezdny
- 5 kółko najazdowe
- 6 stopa najazdowa
- 7 słup najazdowy
- 8 pochwył / kieszeń zamka
- 9 listwa ochronna
- 10 amortyzator stopujący



**PLAST-MET**
SYSTEMY OGRODZENIOWE**KARTA TECHNICZNA**
bramy PS SOLID↻ **brama PS SOLID typ PS-4W**

wypełnienie panelowe

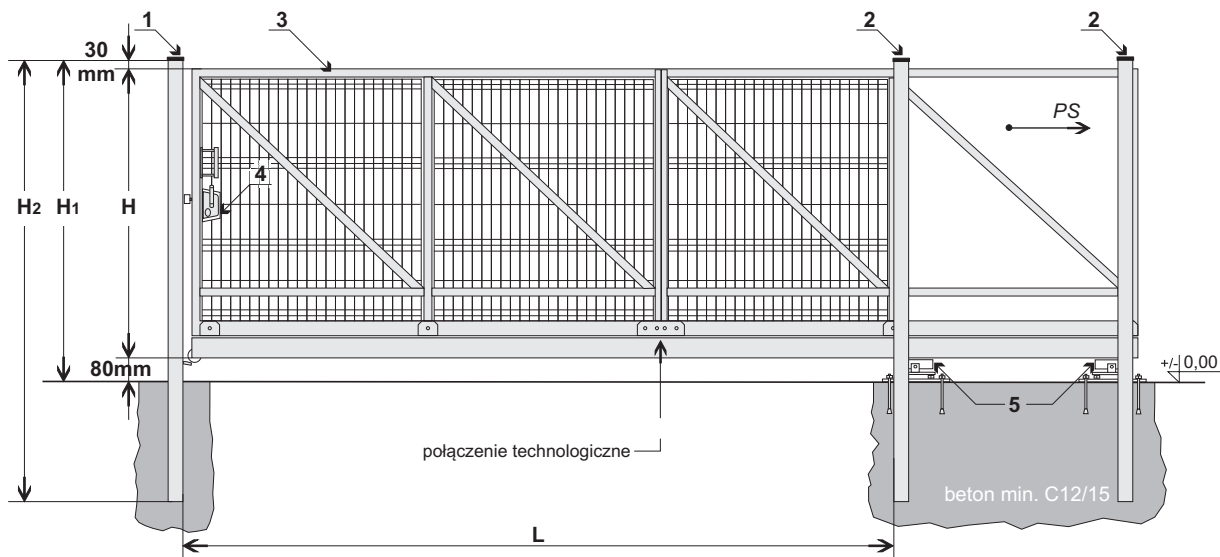

↓ **Elementy składowe bramy PS SOLID (standardowe wykończenie)**

- 1 mostek najazdowy
- 2 mostek prowadzący
- 3 skrzydło bramy
- 4 zamek Locinox
- 5 wózki jezdne

↓ **Wymiary montażowe**

- L światło wjazdu (**wymiar zamówieniowy**)
- H wysokość skrzydła bramy (**wymiar zamówieniowy**)
- H₁ wysokość słupa od poziomu gruntu (wynosi H + 110mm)
- H₂ wysokość słupa (wynosi H + 900mm)

↓ **Standardowe wymiary bramy***

- H Wysokość bramy 1300 - 2000mm co 100mm
- L Światło wjazdu 6000 - 12000mm co 500mm

* wymiary niestandardowe dostępne po konsultacji z działem technicznym

↓ **Zabezpieczenie antykorozyjne**

- 1 cynkowanie
- cynkowanie ogniowe EN-ISO 1461
- 2 system DUPLEX wg palety RAL
- ocynk ogniowy + mechaniczne chropowacenie + poliester 200°C

↓ **Wypełnienie**

- 4W panel grzewany FORTIS 5/5

↓ **Automatyka**

firmy FAAC Marantec

↓ **Opis elementów składowych bramy SOLID PS-4W**

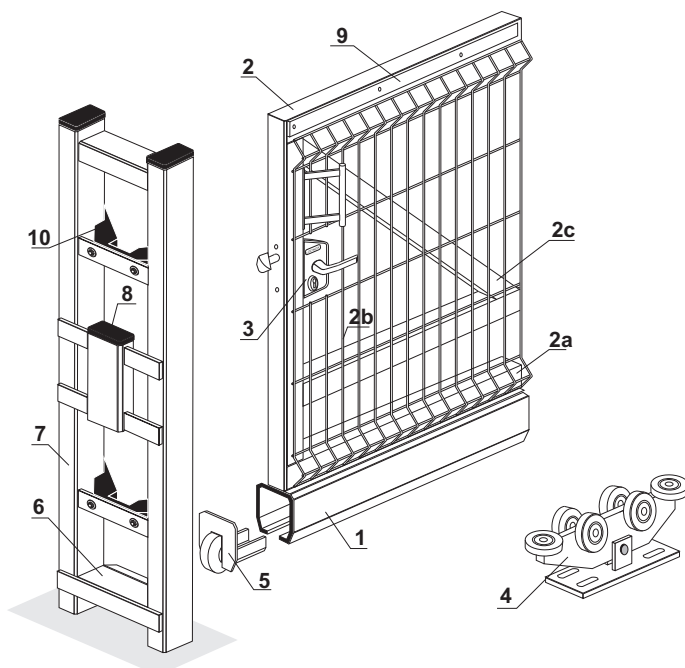

- 1 profil nośny 100x120mm
- 2 rama bramy
50x50mm dla bram od 6m do 8m
60x60mm dla bram od 8m do 10m
60x80/60x60mm dla bram od 10m do 12m
- 2a belka dolna
50x50mm dla bram od 6m do 8m
60x80mm dla bram od 8m do 10m
80x80mm dla bram od 10m do 12m
- 2b wypełnienie - panel FORTIS 5/5
- 2c zastrzał
50x50mm dla bram od 6m do 8m
60x60mm dla bram od 8m do 12m
- 3 zamek LOCINOX
- 4 wózek jezdny
- 5 kółko najazdowe
- 6 stopa najazdowa
- 7 słup najazdowy
- 8 pochwyt / kieszeń zamka
- 9 listwa ochronna
- 10 amortyzator stopujący

© copyright by plast-met 2013

